

SH65⁺

GRANDE LONGUEUR, FAIBLE EMCOMBREMENT
ET PERFORMANCE DE PREMIER NIVEAU

3Dnatives
le média de l'impression 3D
★★★★★ 9,5/10



**NIVELLEMENT
AUTOMATIQUE**

Plateau et
Parallélisme



**HAUTE
PRÉCISION**

X/Y 15 microns
Z 1 micron



**GRANDES
TAILLES**

65 x 30 x 30
cm



**COMPATIBILITÉ
MAXIMUM**

+80
matériaux



**HAUTES
TEMPÉRATURES**

Buse 400°C
lit 150°C



VOLUMIC

SH65+

Basée sur une toute nouvelle architecture cartésienne, la SH65 permet d'atteindre avec facilité l'impression

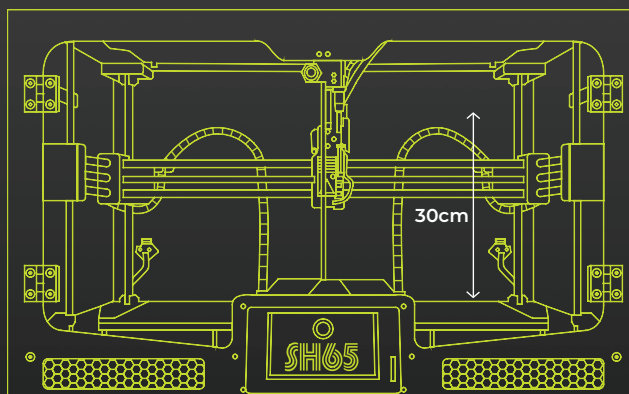

Vue de face

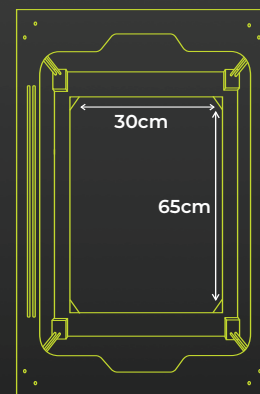

Vue de dessus

Dimensions de la machine

Hauteur : 500 mm
Largeur : 900 mm
Profondeur : 480 mm

Dimensions du volume de travail

Hauteur : 300 mm
Largeur : 650 mm
Profondeur : 300 mm
58,5 Litres

Poids

55 Kg

Températures

Extrudeur : 400°C
Lit : 150°C

Débit d'extrusion jusqu'à

40mm³/s (buse 0,4mm)
62mm³/s (buse 0,8mm)

Surface d'impression

Plateau souple chauffant PEI à fixation magnétique
(compatible flexible, alu...)
Calibration automatique

Écran de contrôle

Tactile 7 pouces capacitif
+ notifications audio et lumineuse

Sécurité

Bouton stop en façade
Verrouillage de l'enceinte par clé
Blocage écran par mot de passe

Ouverture

2 portes frontales avec serrure
+ détection ouverture

Connectivité

USB + SD + Ethernet

Buse

Matière cuivre nickel (option acier...)
Diamètre d'origine : 0,4 mm

Précision

Axes X et Y : 15 microns
Axe Z : 1 micron

Extrusion

1 extrudeur avec capteur de fin de filament
Protection anti-surchauffe
Anti-Overall Disaster
Corps + extrudeur en aluminium usiné et anodisé

Capot filtrant en option

Filtre les gaz, particules...
ABEK + HEPA

V3.0

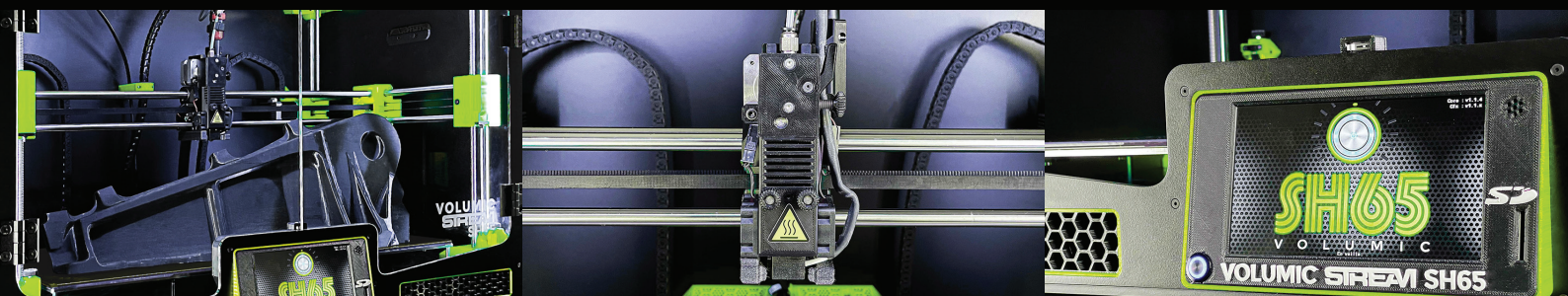

GRANDE SURFACE D'IMPRESSION

NOUVELLE TÊTE 3^{ÈME} GÉNÉRATION

ECRAN TACTILE 7" CAPACITIF

DÉCOUVREZ NOTRE GÉNÉRATION +

La génération + marque un tournant, offrant à la fois une meilleure accessibilité et des performances améliorées grâce à la mise à jour M2.



NIVELLEMENT
AUTOMATIQUE



ZERO
VIBRATION



PERFORMANCES
AMÉLIORÉES



CORRECTION
DE TRAJECTOIRE



COMPATIBILITÉ
LOGICIELLE ÉLARGIE



PLATEAU
SOUPLE PEI

Les informations contenues dans ce document sont susceptibles d'évoluer.

CONÇUES ET ASSEMBLÉES EN FRANCE



12 rue Jean Bart
78960 Voisins le Bretonneux

Tel: + 33 (0)1 30 60 03 33
Email: devis@3dsolutions.fr
www.3dsolutions.fr