

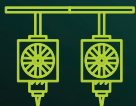

DOUBLEZ VOTRE PRODUCTIVITÉ ET DÉCUPLEZ LES POSSIBILITÉS

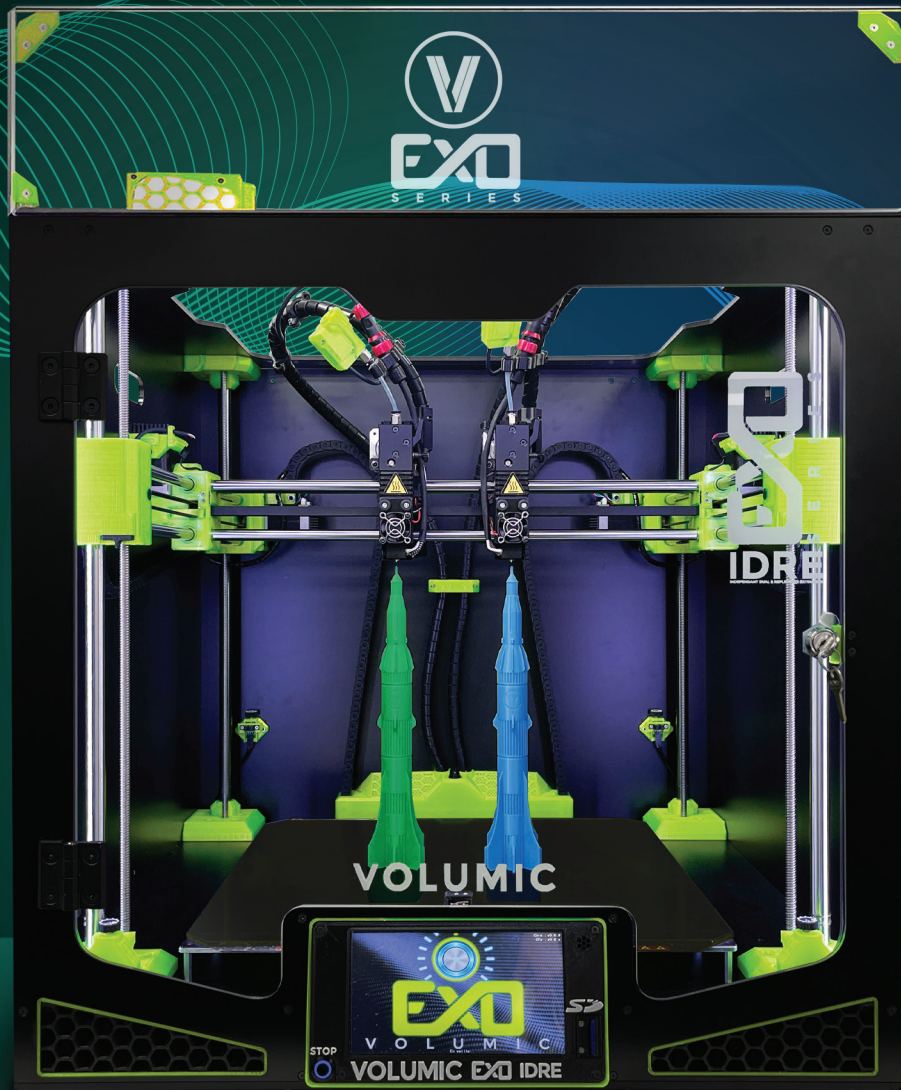

**2 TÊTES
INDÉPENDANTES**

X/Y 15 microns
Z 1 micron



**4 MODES
D'IMPRESSION**

Mono, dual,
réplication, miroir



**NIVELLEMENT
AUTOMATIQUE**

Plateau et
parallélisme



**COMPATIBILITÉ
MAXIMUM**

+80
matériaux



**GRANDES
TAILLES**

36 x 42 x 42
cm



VOLUMIC



L'EXO42 IDRE décuple les possibilités et double votre productivité.

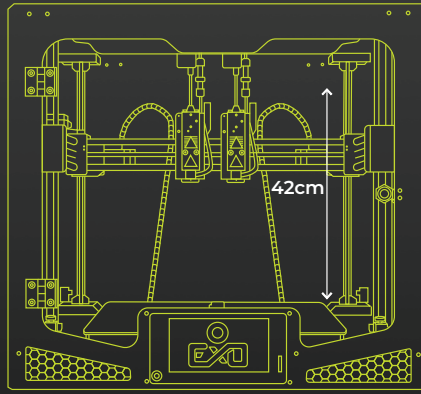

Vue de face

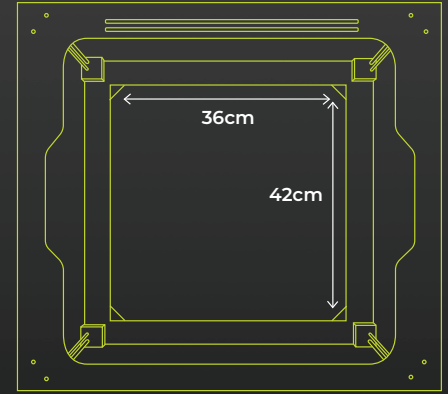

Vue de dessus

Dimensions de la machine

Hauteur : 660 mm
Largeur : 670 mm
Profondeur : 650 mm

Dimensions du volume de travail

Hauteur : 420 mm
Largeur : 360 mm
Profondeur : 420 mm
62 Litres

Poids

64 Kg

Températures

Extrudeurs : 400°C
Lit : 150°C

Débit d'extrusion jusqu'à

45mm³/s (buse 0,4mm)
65mm³/s (buse 0,8mm)

Surface d'impression

Plateau souple chauffant PEI à fixation magnétique
(compatible flexible, alu...)
Calibration automatique

Écran de contrôle

Tactile 7 pouces capacitif
+ notifications audio et lumineuse

Sécurité

Bouton stop en façade
Verrouillage de l'enceinte par clé
Verrouillage système par mot de passe

Ouverture

Porte frontale avec serrure
+ détection d'ouverture

Connectivité

USB + SD + Ethernet

Buse

Matière cuivre plaqué nickel
(option acier...)
Diamètre d'origine : 0,4 mm
(option 0.1mm → 1,0mm)

Précision

Axes X et Y : 15 microns
Axe Z : 1 micron

Extrusion

2 extrudeurs avec capteurs de fin de filament indépendants
Protection anti-surchauffe
Corps et compresseur extrudeur en aluminium usiné et anodisé

Capot filtrant en option

Filtre les gaz, particules et COV
ABEK + HEPA

V3.0

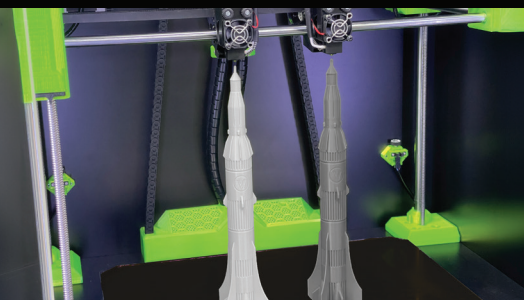

4 MODES D'IMPRESSION

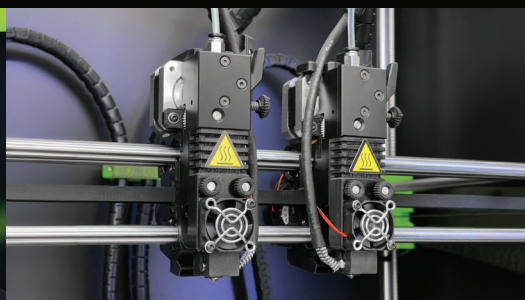

2 TÊTES 4ÈME GÉNÉRATION



ECRAN TACTILE 7" CAPACITIF

DÉCOUVREZ NOTRE GÉNÉRATION +

La génération + marque un tournant, offrant à la fois une meilleure accessibilité et des performances améliorées grâce à la mise à jour M2.



NIVELLEMENT AUTOMATIQUE



ZERO VIBRATION



PERFORMANCES AMÉLIORÉES



CORRECTION DE TRAJECTOIRE



COMPATIBILITÉ LOGICIELLE ÉLARGIE



PLATEAU SOUPLE PEI

Les informations contenues dans ce document sont susceptibles d'évoluer.

CONÇUES ET ASSEMBLÉES EN FRANCE



12 rue Jean Bart
78960 Voisins le Bretonneux
Tel: + 33 (0)1 30 60 03 33
Email: devis@3dsolutions.fr
www.3dsolutions.fr